

# Produktdatablad

## Barcode Takt 02



### Stregkodeprofiler - Frøslev Embla® ThermoWood® fyr

#### Materiale specifikation

Produktbeskrivelse	Barcode Takt 02 er en kombination af tre profiler: profil 2075   profil 6073   profil 7896. Profilerne varierer i tykkelse og bredde og kan kombineres på flere forskellige måder, hvilket giver mulighed for en unik facade. Samling med fer og not.  Vær opmærksom på, at 1,00 m løbende beklædning maksimalt må have 1,25 m profileret overflade af hensyn til de brandtekniske egenskaber.
Materiale	Frøslev Embla ThermoWood fyr, Thermo-D med høvlet overflade
Mål   Forbrug	Profil 2075H færdigmål 21 x 118 mm   4,32 lbm/m <sup>2</sup> Profil 6073H færdigmål 26 x 68 mm   4,32 lbm/m <sup>2</sup> Profil 7896H færdigmål 42 x 142 mm   2,16 lbm/m <sup>2</sup>
Brand	Barcode Takt 02 opfylder materialeklasse D-s2, d0 når monteret som anvist.  Brandimprægnering: Barcode Takt 02 opfylder samlet B-s2, d0 med Frøslev FRX brandimprægnering og er godkendt uden overfladebehandling i klasse EXT i henhold til EN16755.
Certificering	PEFC/09-31-037. Svanemærket (ubehandlet)
Barcodes	Der findes pt. 3 varianter af Barcodes - Takt 01, Takt 02 og Takt 03

#### Montering

Profilerne monteres lodret i eks. følgende kombination. Se montagevejledning for lodret fer og not beklædning på [froslev.dk](http://froslev.dk)



\_ 02.2026

Profil 2075PH

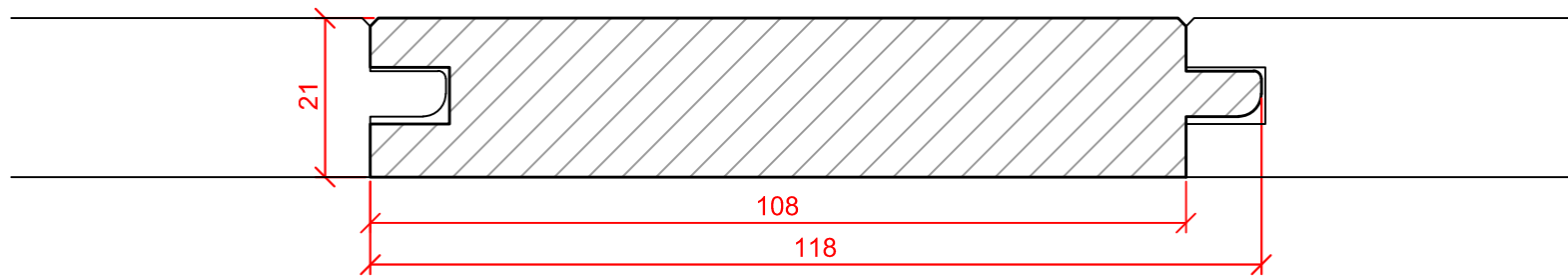

Profil 6073HP

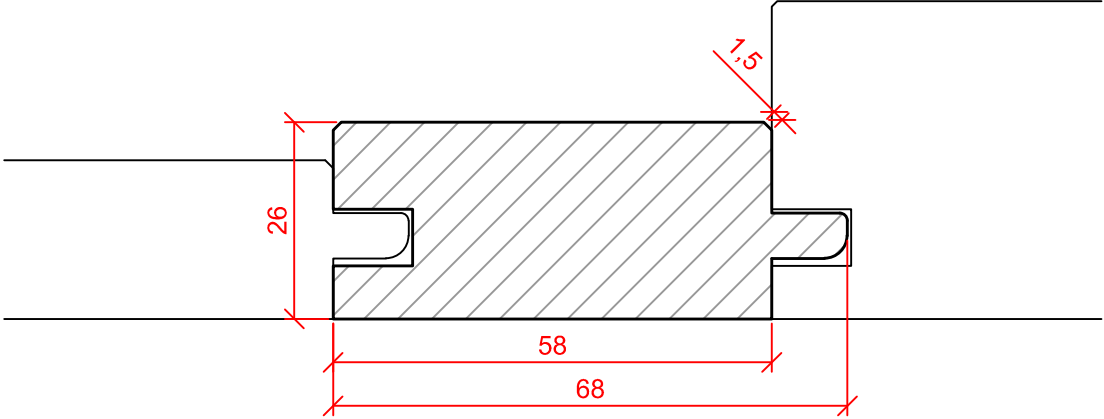

Profil 7896H

