

Produktdatablad

Barcode Takt 01



Stregkodeprofiler - Frøslev Embla® ThermoWood® fyr

Materiale specifikation

Produktbeskrivelse	<p>Barcode Takt 01 er en kombination af to profiler: profil 2065 profil 7883. Profilerne varierer i tykkelse og bredde. Dette giver en skyggeeffekt og dybde til facaden. Profil 2065 er skarpkantet og slutter derfor tæt op ad profil 7883 med de let afrundede hjørner. Samling med fer og not.</p> <p>Vær opmærksom på, at 1,00 m løbende beklædning maksimalt må have 1,25 m profileret overflade af hensyn til de brandtekniske egenskaber.</p>
Materiale	Frøslev Embla ThermoWood fyr, Thermo-D med høvlet overflade.
Mål Forbrug	Profil 7883H færdigmål 40 x 56 mm 6,5 lbm/m ² Profil 2065H færdigmål 21 x 118 mm 6,5 lbm/m ²
Brand	<p>Barcode Takt 01 opfylder materialeklasse D-s2, d0 når monteret som anvist.</p> <p>Brandimprægnering: Barcode Takt 01 opfylder samlet B-s2, d0 med Frøslev FRX brandimprægnering og er godkendt uden overfladebehandling i klasse EXT i henhold til EN16755.</p>
Certificering	PEFC/09-31-037 Svanemærket (ubehandlet)
Barcodes	Der findes pt. 3 varianter af Barcodes - Takt 01, Takt 02 og Takt 03

Montering

Profilerne monteres lodret skiftevis profil 7883 og profil 2065 for at opnå et ensartet mønster. Se montagevejledning for lodret fer og not beklædning på frøslev.dk

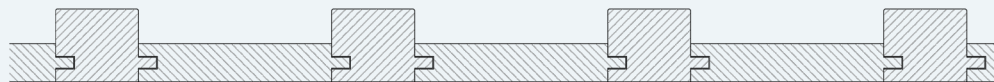

— 02.2026

Profil 7883

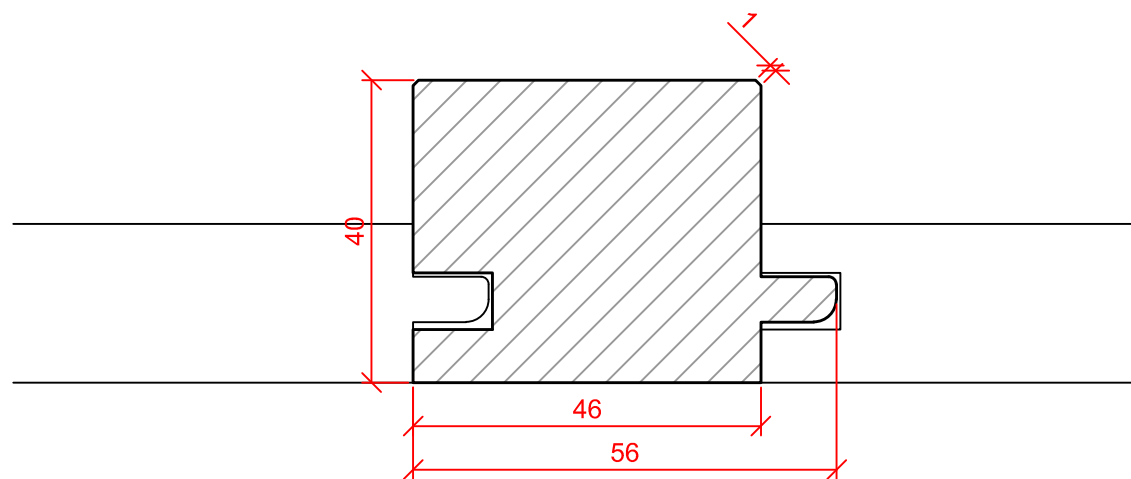

Profil 2065

